



LEVER-LESS
Technology



**Smontagomme super-automatico
universale per cerchi fino a 28"**

***Universal super-automatic
tyre-changer for rims up to 28"***

**Desmontadora de neumáticos super
automática universal para
llantas hasta 28"**

M 928 *Royal*



Caratteristiche generali

Smontagomme concepito per agevolare al massimo lo smontaggio e il montaggio di tutti i tipi di pneumatici e particolarmente di coperture rigide, pneumatici ribassati e super ribassati di nuova concezione come **UHP** e **Run flat (marcia a piatto)** come: Good-Year RunOnFlat, Pirelli Eufori@, Bridgestone RFT, Michelin ZP, Continental SSR, Dunlop DSST.
Testato ed approvato da WDK di Francoforte.

Autocentrante a platorello che consente il bloccaggio sicuro e veloce della ruota e permette la stallonatura di entrambi i fianchi in una sola presa (senza bisogno di girare la ruota).
Rotazione autocentrante *modulabile automaticamente* con **"IP system" (Increased Power system)**, (6 - 15 giri/min.), che consente di mantenere una coppia di sforzo sempre ai massimi livelli anche ad alta velocità.

Pratica console comandi multifunzione, per facilitare la stallonatura "dinamica", indipendente o contemporanea, di entrambi i talloni del pneumatico con il sistema dei due dischi telescopici.

Nuovo sistema di penetrazione controllata che consente la stallonatura delle ruote più impegnative (Patent Pending).

Main features

Tyre changer suitable for all car wheels, enables the user to mount and demount any type of tyre currently available on the international markets, from standard to sport tyres, from low profile tyres to special **UHP** and "run flat" ones like: Good-Year RunOnFlat, Pirelli Eufori@, Bridgestone RFT, Michelin ZP, Continental SSR, Dunlop DSST.
Tested and approved by WDK Frankfurt.

Axial mounting turntable allows quick, secure wheel clamping and bead breaking on both sides with no need to turn the wheel over (wheel is clamped on the machine just once).

"IP system" (Increased Power system): speed rotation of the turntable *automatically adjustable*, the torque remains at the best ratio also at maximum speed (6 - 15 rpm).

Handy multipurpose control for easier "dynamic" bead breaking, independent or simultaneous, of both the tyre beads by means of its telescopic system with double disk.

New controlled penetration system gives effective bead breaking on the most difficult wheels (Patent Pending).

Características generales

Desmontadora concebida para facilitar al máximo las operaciones de desmontaje y montaje de todos los modelos de neumáticos y en particular de coberturas rígidas, neumáticos rebajados, o súper-rebajados, de nueva concepción cómo **UHP** o **Run flat (marcha plana)**: Good-Year RunOnFlat, Pirelli Eufori@, Bridgestone RFT, Michelin ZP, Continental SSR, Dunlop DSST.
Probado y aprobado por WDK de Francfort.

Autocentrante de fijación axial. Permite el bloqueo rápido y seguro de la rueda, además de la destalonadura de ambos lados de la misma en una sola toma (sin necesidad de hacer girar la rueda). Sistema de rotación autocentrante con **"IP system" (Increased Power system)**, (6-15 giros/min.). *Modulación automática*, cuál permite que el esfuerzo de torsión permanezca en el mejor cociente también a la velocidad máxima.

Práctico mando multifunciones, para facilitar el destalonamiento "dinámico", independiente o contemporáneo, de ambo los talones del neumático con el sistema de los dos discos telescopicos.

Nuevo sistema de penetración controlada que permite la destalonadura de aquellas ruedas que ofrecen particular dificultad (Patent Pending).

Caratteristiche funzionali

Sollevatore ergonomico, di serie, che consente di posizionare in maniera facile tutte le ruote sull'autocentrante.

Altezza di lavoro della macchina studiata per ottenere una perfetta ergonomia nei movimenti con tutti i tipi di ruote: ideale per tutti gli operatori.

*: Altezza costante (eccetto ruote con cerchi rovesci).

Functional features

Ergonomic wheel lift, supplied as standard, allows easy positioning of all wheels on the turntable.

Machine working height designed for perfect ergonomics with all kind of wheels: ideal for all operators.

*: Constant height (Reverse rim wheels excepted).

Características funcionales

Elevador ergonómico, de serie, permite posicionar fácilmente todas las ruedas en el autocentrante.

Altura de trabajo de la máquina proyectada para obtener una perfecta ergonomía en los movimientos de todos los tipos de ruedas: ideal para todos los operadores.

*: Altura constante (ruedas de canal invertido excluidas).



Nessun sforzo fisico dell'operatore grazie alla tecnologia "LEVER-LESS".
No effort is required thanks to the "LEVER-LESS" technology.
Ningun esfuerzo del operador gracias a la tecnología "LEVER-LESS".

M 928 *Royal*



Caratteristiche generali

Tecnologia "LEVER-LESS", applicata alla torretta utensili, che elimina in maniera definitiva lo sforzo fisico dell'operatore mantenendo invariati, sia la procedura, che i movimenti di lavoro nello smontaggio del pneumatico (Patent pending).

Il disco stallonatore superiore, utilizzato simultaneamente con la torretta utensili, ha anche funzioni di premitallone per facilitare il montaggio del pneumatico.

Raccomandato per i pneumatici "RUN FLAT":

Recommended for "RUN FLAT" tyres:

Recomendado para los neumáticos "RUN FLAT":



Main features

The same working movements in the demounting procedure, but absolutely no effort is required from the operator thanks to the **"LEVER-LESS" technology** incorporated in the tools head (Patent pending).

Simultaneous use of upper bead breaker (using as an extra bead presser) and the tools head for easier tyre mounting.

Características generales

El procedimiento de desmontaje mantiene sin variaciones los movimientos de trabajo, eliminando de modo definitivo el esfuerzo físico del operador gracias a la **tecnología "LEVER-LESS"** aplicada a la cabeza portaherramientas (Patent Pending).

El disco destalonador superior, puede ser utilizado contemporaneamente con la cabeza portaherramientas, como ayuda prensa talón, para facilitar el montaje del neumático.

Uno smontagomme "personalizzato" per ogni esigenza.
 A "tailor-made" tyre changer to meet all needs.
 Una desmontadora "personalizada" para todas las exigencia.

M 928 *Royal*

Accessori a richiesta

Optional accessories

Accesorios bajo pedido



<input type="checkbox"/> FCR 28	Flangia per ruote a canale rovescio	Reverse wheel flange	Brida para ruedas de canal invertido
<input type="checkbox"/> KCF 28	Kit per cerchi furgone	Pick-up rim kit	Kit para llantas de furgon
<input type="checkbox"/> FU 28	Flangia universale per cerchi ciechi	Universal flange for close center rims	Brida universal para llantas sin agujero central

Caratteristiche funzionali

Sistema di gonfiaggio tubeless "KFS 28", disponibile a richiesta, a diametro variabile, grazie alla sua conformazione particolarmente ergonomica, pratico e sicuro e con il suo esclusivo sistema di "sparo" dall'alto al basso, permette di intallonare pneumatici particolarmente "difficili".

Accessorio premitallone "PH 28" (a richiesta), per facilitare al massimo il montaggio e smontaggio del tallone superiore delle ruote più impegnative. **Approvato WDK.**

Functional features

"KFS 28" is an advanced inflating device; with its variable diameter setting and the innovative "top-down-shot" grants a perfect and easy inflation of all type of tyres. Available on request.

"PH 28" Bead pressing accessory, enables the user to mount and demount the upper bead on the most difficult wheels. Available on request. **WDK Approval.**

Características funcionales

Sistema de inflado tubeless "KFS 28", disponible si preguntado, a diámetro variable, gracias a su conformación particularmente ergonomica, práctico y fiable y con su exclusivo sistema de "tiro" desde el alto hacia el bajo, permite de entallonar neumáticos particularmente "difíciles".

Accesorio prensa talón "PH 28", disponible si preguntado, para facilitar al máximo las operaciones de montaje y desmontaje del talón superior de aquellas ruedas que ofrecen particular dificultad. **Aprobación del WDK.**



Altri accessori

Other accessories

Otros accesorios

<input type="checkbox"/> PH 28	Dispositivo premitallone pneum.	<i>Air-operated bead pressing device</i>	Dispositivo prensa talón neumático
<input type="checkbox"/> KFS 28	Kit gonfiaggio pneumatici tubeless	<i>Complete tubeless tyre inflating set</i>	Juego de inflado neumáticos tubeless
<input type="checkbox"/> SA 28	Kit supporto accessori e attrezzi	<i>Accessory holder support set</i>	Juego de soporte accesorios

Altri accessori disponibili a richiesta. Consultare il catalogo illustrato.

Other accessories are available upon request. For information, please consult our illustrated catalogue.

Otros accesorios disponibles bajo pedido. Consúltese el catálogo ilustrado.

Dotazione

Supplied accessories

Equipamiento



Dati tecnici

Technical data

Datos técnicos

<input type="checkbox"/> Diametro cerchio	<i>Rim diameter</i>	Diámetro llanta	12" ÷ 28"
<input type="checkbox"/> Coppia max. autocentrante	<i>Max self-centering torque</i>	Par máx. del autocentrador	1200 Nm
<input type="checkbox"/> Velocità rotazione autocentrante	<i>Self-centering rotation speed</i>	Velocidad de rotación del autocentrador	6-15 r.p.m.
<input type="checkbox"/> Diametro massimo ruota	<i>Max. wheel diameter</i>	Diámetro máx. neumático	1080 mm.
<input type="checkbox"/> Larghezza massima ruota	<i>Max. wheel width</i>	Ancho máximo de la rueda	15"
<input type="checkbox"/> Pressione di esercizio	<i>Working pressure</i>	Presion de trabajo	10 BAR
<input type="checkbox"/> Corsa stallonatore	<i>Bead breaker stroke</i>	Carrera destalonadora	540 mm.
<input type="checkbox"/> Livello di rumorosità in esercizio	<i>Noise level when running</i>	Nível de rumorosidad en servicio	≤ 70 dB (A)
<input type="checkbox"/> Motore elettrico (" IP " System)	<i>Motor ("IP" System)</i>	Motor eléctrico (" IP " System)	0.75 kW - 50/60 Hz
<input type="checkbox"/> Alimentazione	<i>Supply voltage</i>	Alimentación eléctrica	1 Ph - 200/230 V
<input type="checkbox"/> Peso max. ruota	<i>Max. weight wheel</i>	Peso máx. rueda	85 Kg.
<input type="checkbox"/> Peso macchina (con sollevatore ruota)	<i>Weight machine (with wheel lift)</i>	Peso de la máquina (con elevador rueda)	400 Kg.

Dimensioni

Dimensions

Dimensiones

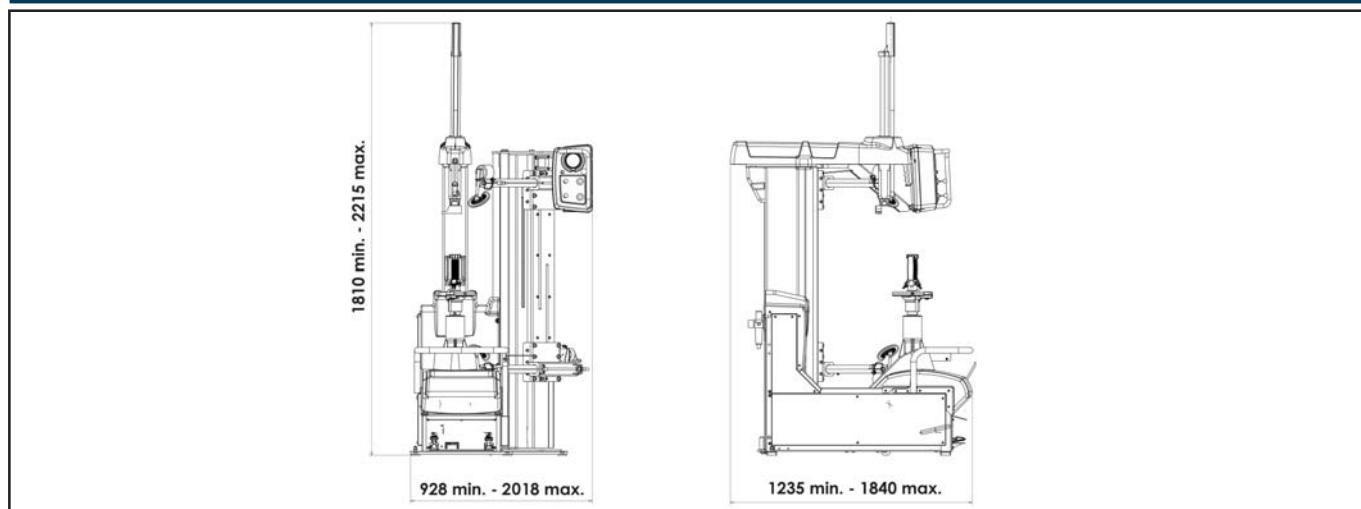

Le immagini, le configurazioni e le caratteristiche tecniche riportate nel presente stampato hanno il solo scopo di presentare il prodotto e sono soggette a variazioni.

The illustrations, configurations and technical features in this publication are intended to present the product only, and are subject to variation.

La única finalidad de todas las imágenes, configuraciones técnicas incluidas en el presente documento es la presentación del producto e, por tanto, están sujetas a variaciones.

Para efectuar correctamente un pedido se deberá tomar siempre como referencia la lista de precios válida.



SIMPESFAIP S.p.A. - Società Unipersonale
Engineering, Test and Garage Equipment
 - A Nexion Group Company -
 Via Dinazzano, 4 - 42015 Prato di Correggio (RE) Italy
 Tel. +39 0522/736087 - Fax +39 0522/736716
 www.simpesfaip.it - e-mail: info@simpesfaip.it